

ПРОФИЛИ ПЕРИОДИЧЕСКИЕ ПОПЕРЕЧНО-  
ВИНТОВОЙ ПРОКАТКИ ДЛЯ ДОРОЖНЫХ  
МАШИН

Сортамент

Periodic sections produced by  
cross-helical rolling for road machines.  
Dimensions

ГОСТ  
8320.10—83

Взамен  
ГОСТ 8320.10—73

ОКП 09 4400

Постановлением Государственного комитета СССР по стандартам от 20 апреля  
1983 г. № 1976 срок действия установлен

с 01.01.85  
до 01.01.90

Несоблюдение стандарта преследуется по закону

1. Настоящий стандарт распространяется на горячекатаные круглые периодические профили для экскаваторов, изготавливаемые поперечно-винтовой прокаткой.

2. Размеры профилей и предельные отклонения по ним должны соответствовать указанным на черт. 1—4.

3. Предельные отклонения диаметров профилей не должны превышать  $\begin{matrix} +1,0 \\ -1,5 \end{matrix}$  мм.

4. Масса одного периода профиля № 1 — 70,7 кг, профиля № 2 — 62,00 кг, профиля № 3 — 99,50 кг, профиля № 4 — 10,50 кг.

5. Длина профилей № 1 и 2 не должна превышать трех периодов, профиля № 3 — двух периодов, профиля № 4 — восьми периодов.

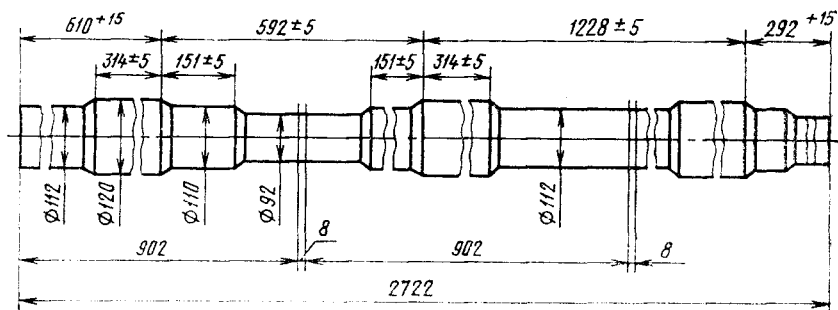

Черт. 1

Издание официальное

★

Перепечатка воспрещена

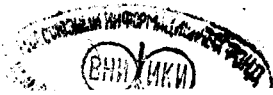

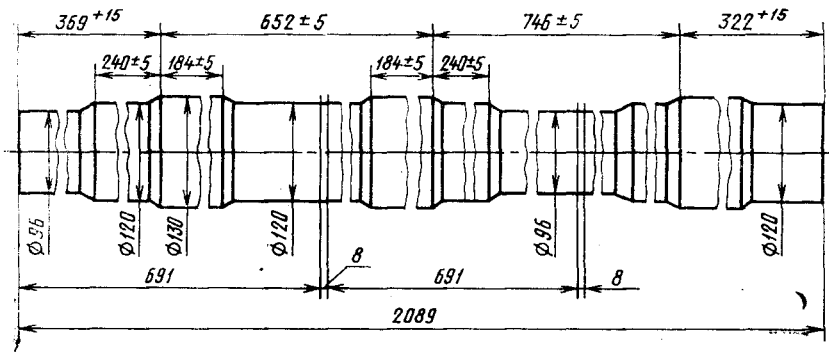

Черт. 2

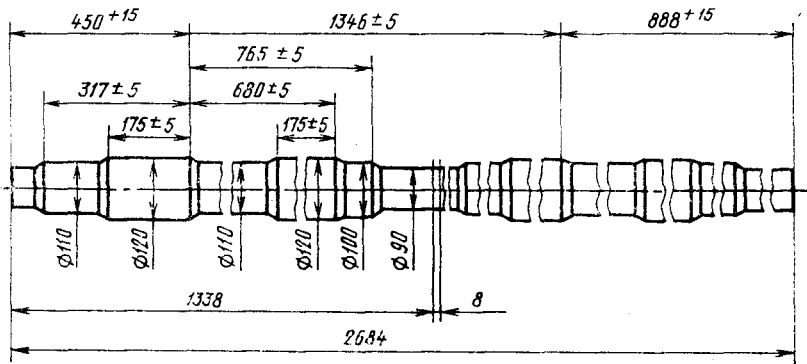

Черт. 3

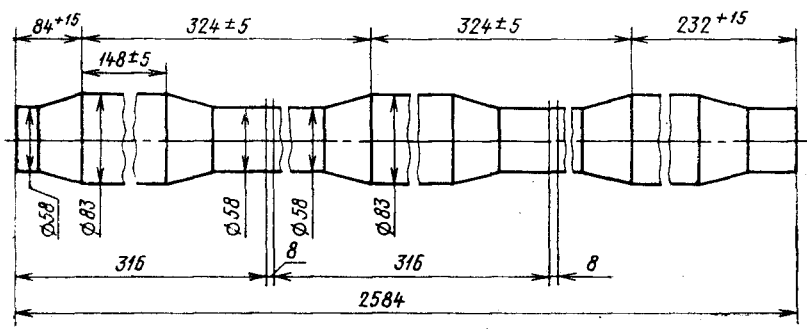

Черт. 4